

# PRODUKT KATALOG



*Komponenten für den  
Maschinenbau + Systeme*

# Willkommen

## Alles aus einer Hand

Sie suchen die komplette Herstellung aus einer Hand?

Sie senden uns Ihre Zeichnung, wir organisieren den Rest. Wir beschaffen das Material, bearbeiten die Teile, sorgen für die Beschichtung und überwachen den gesamten Herstellungsprozess, bis Ihnen das einbaufertige Werkstück termingerecht zur Verfügung steht.

Die NIKOM GmbH mit Sitz im Dreiländereck (A,D,CH) hat sich als Anbieter von hochwertigen **Fertigungsteilen und Getrieben** spezialisiert. Mit mehr als 2 Jahrzehnten Erfahrung im Maschinen- und Anlagenbau konnten wir uns auf dem heimischen Markt sehr gut etablieren.

## UNSERE KOMPETENZEN

- 4 • Drehteile

---

- 5 • Frästeile

---

- 6 • Schweißteile

---

- 7 • Montagebaugruppen

---

- 8-9 • Spindelhubgetriebe

---

- 10-11 • Linearantriebe

---

- 12-13 • Linearantriebe mit integriertem Getriebe

---

- 14 • Kupplungen / Verbindungswellen

**Setzen Sie auf den richtigen Partner, denn er verschafft Ihnen die nötigen Freiräume für Ihr Kerngeschäft.**

Unsere Stärken sind hochwertige Qualität verbunden mit Termintreue, fachlicher Kompetenz unsererseits wie auch die unserer Vertragspartner.

Aufgrund der erfolgreichen und vertrauensvollen Zusammenarbeit mit renommierten Firmen aus den verschiedensten Branchen konnte das Wachstum in den letzten Jahren weiter gesteigert werden.

Mit dieser Basis lösen wir gerne Ihre Herausforderungen!  
**Vertrauen verpflichtet!**

# Drehteile

in Klein-, Mittel- und Großserien



# Frästeile

in Klein-, Mittel- und Großserien



## MENGEN

Prototypen, Klein-, Mittel- und Großserien

## ABMESSUNG

Konventionelle Bearbeitung	max. D=800 mm
„von der Stange“	max. D=120 mm
Karusselldreher	max. D=4.000 mm

## MATERIAL

Stahl, Edelstahl, NE-Metalle, Kunststoffe

## BAUARTEN

Mehrrevolver Drehautomaten mit angetriebenen Werkzeugen und Gegenspindeln und weiteren Standard- und Spezialmaschinen

## OBERFLÄCHENBEHANDLUNG

Oberflächenbehandlungen sind in Kooperation mit langjährigen und zuverlässigen Partnern möglich. Eloxieren in verschiedenen Farben, Harteloxieren, Passivieren von Aluminium, Vernickeln (chemisch und galvanisch), Verchromen (Chrom III), Verzinken, Pulverbeschichtung, Vergolden, Verkupfern, Verzinnen, Brünieren.



## MENGEN

Prototypen, Klein-, Mittel- und Großserien

## ABMESSUNG

max. 3.200 x 2.100 mm

## MATERIAL

Stahl, Edelstahl, NE-Metalle, Kunststoffe

## BAUARTEN

Horizontal- und Vertikalbearbeitungszentren mit Palettenwechslern und weiteren Standard- und Spezialmaschinen

## OBERFLÄCHENBEHANDLUNG

Oberflächenbehandlungen sind in Kooperation mit langjährigen und zuverlässigen Partnern möglich. Eloxieren in verschiedenen Farben, Harteloxieren, Passivieren von Aluminium, Vernickeln (chemisch und galvanisch), Verchromen (Chrom III), Verzinken, Pulverbeschichtung, Vergolden, Verkupfern, Verzinnen, Brünieren.

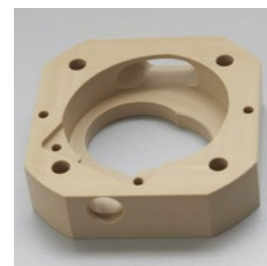

# Schweißteile

in Kleinserien



# Montagebaugruppen

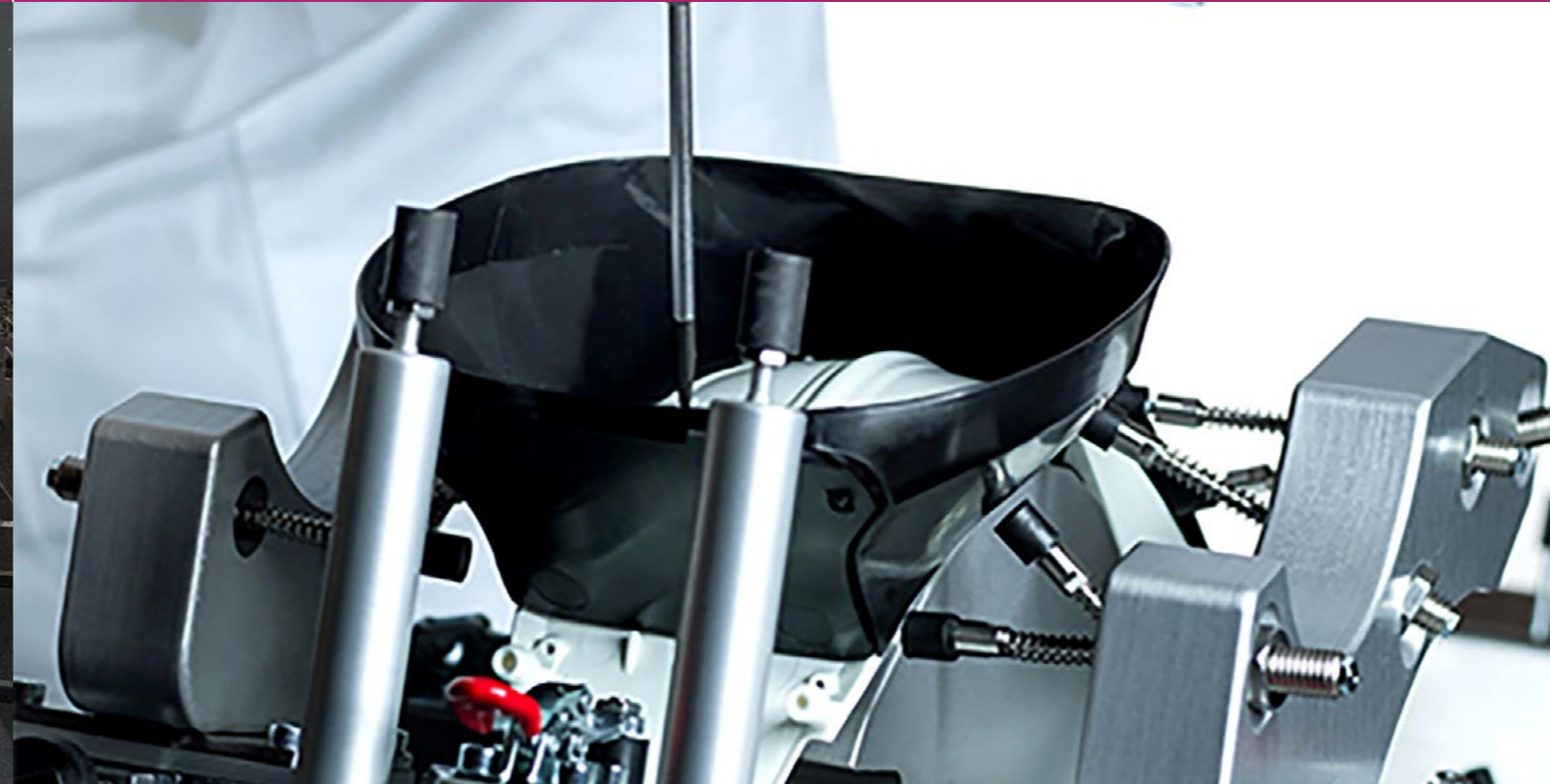

## MENGEN

Prototypen, Kleinserien

## GEWICHT

max. 3000 kg

## MATERIAL

Stahl

## SCHWEIßARTEN

Nach Verfahren E111, TIG/141, MIG/131, MAG135/136

Schweißer verfügen über gültige Zertifikate nach EN 287/1

## OBERFLÄCHENBEHANDLUNG

Oberflächenbehandlungen sind in Kooperation mit langjährigen und zuverlässigen Partnern möglich. Eloxieren in verschiedenen Farben, Harteloxieren, Passivieren von Aluminium, Vernickeln (chemisch und galvanisch), Verchromen (Chrom III), Verzinken, Pulverbeschichtung, Vergolden, Verkupfern, Verzinnen, Brünieren.



## Montage von Baugruppen

Senken Sie Ihre Kosten und greifen auf unsere Baugruppenmontage zurück!

Denn wir produzieren nicht nur Einzelteile selbst, sondern mitunter ganze Baugruppen, verbunden durch Techniken wie Schweißen, Nieten, Punkten, Schrauben oder durch das Einpressen von Muttern und Bolzen.

Damit wollen wir Ihnen weitere Arbeiten abnehmen indem Sie bei uns komplette Baugruppen anstatt viele Kleinteile bestellen.

Ihre Logistik wird deutlich vereinfacht.

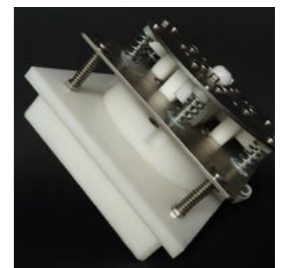
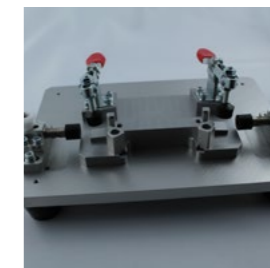

# Spindelhubgetriebe



**Die Spindelhubgetriebe der Serie N/W/R von NIASA entstehen aus einer Kombination von Spindel und Getriebe. Es gibt drei verschiedene Ausführungen für verschiedene Bedürfnisse:**

- **N:** mit stehender Spindel (Spindel bewegt sich axial)
- **W:** Die Spindel bewegt sich wie in der Ausführung N, jedoch mit Verdrehsicherung (Schutzrohr ist quadratisch), um die Spindeldrehung zu stoppen.
- **R:** rotierende Spindel (Spindel rotiert und bewegt die Laufmutter)

Die Spindelhubgetriebe sind oft die technisch und wirtschaftlich optimalste Lösung für Anwendungen, die eine präzise und sichere lineare Bewegung benötigen. Diese Bewegung kann im vertikalen wie auch in der horizontalen sein, insbesondere bei mittelhohen und hohen Lasten und niedrigen bis sehr niedrigen Geschwindigkeiten.

## HAUPTVORTEILE

Die Hauptvorteile gegenüber anderen Systemen wie z. B. pneumatische und hydraulische Zylinder sind wie folgt:

- Bessere Bewegungs- und Positionsgenauigkeit.
- Mehr Sicherheit dank der Irreversibilität vieler Konfigurationen (wir beraten Sie gerne) und der Integration verschiedener Bremssysteme.
- Erhöhte Energieeffizienz dank der hohen bis sehr hohe Leistung aller Einzelteile, insbesondere der Spindeln mit Kugellager mit niedrigen Übersetzungsverhältnissen und hohen Geschwindigkeiten.
- Einfachere und schnellere Montage, da keine hydraulischen oder pneumatischen Gruppen benötigt werden, sondern nur der Elektromotor und das Getriebe.
- Bessere Zuverlässigkeit und Lebensdauer bei weniger Wartung dank mechanischer Robustheit und schlichter Konstruktionsweise.
- Modulares Baukastensystem
- Vereinfachung synchronisierter Antriebsbewegungen verschiedener Hubgetriebe, auch bei unterschiedlichen Lasten.
- Kleiner Aufbau trotz gleicher Lastkapazität.

## UMFANGREICHES BAUKASTENSYSTEM

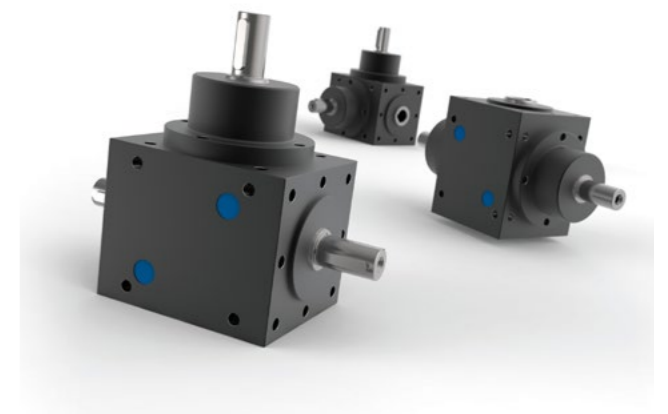
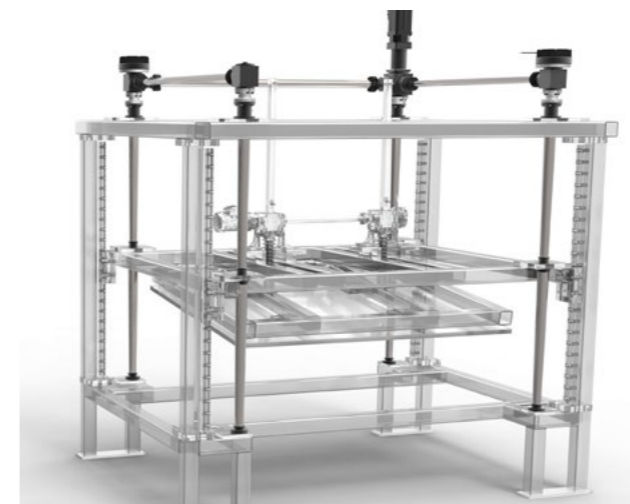

- Belastungsbereich von 5 kN bis 500 kN.
- Antriebsgeschwindigkeiten je nach Spindelsteigung und Getriebeübersetzung. Zwei mögliche Getriebeübersetzungen sind pro Hubgetriebe möglich, jeweils zwischen 4:1 bis 56:1
- Spindeln mit Trapezgewinde oder Kugelgewinde (je nach erforderlicher Leistung, Bewegungspräzision und gewünschter Positionierung usw.)
- Zubehör und Fixierelemente für die optimale Anpassung an die verschiedenen Systeme sind möglich
- Kontroll- und Sicherheitssysteme (mechanische/induktive Endschalter, Absolut- /Inkrementalencoder usw.).
- Materialien und Oberflächenabdeckungen je nach Umgebungsbedingungen des Installationsortes.

Wir übernehmen die Auslegung Ihrer Komponenten und Systeme, erstellen ein Angebot und liefern alles aus einer Hand. **Sonderlösungen sind bei Bedarf möglich**, zögern Sie nicht uns zu kontaktieren, unsere technische Abteilung wird diese Getriebe speziell für Sie entwickeln.

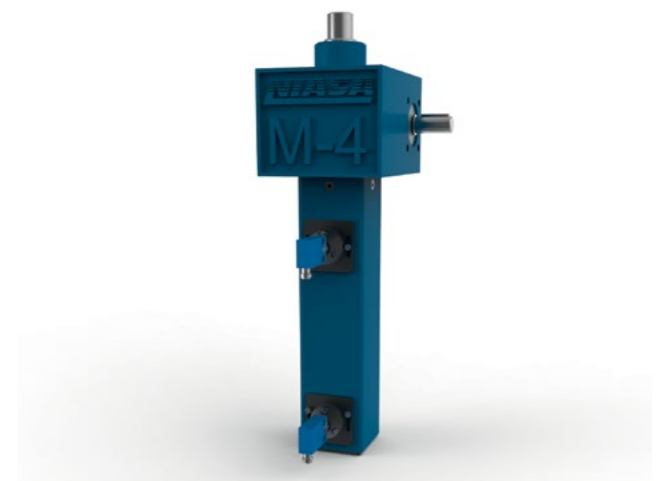

# Linearantriebe

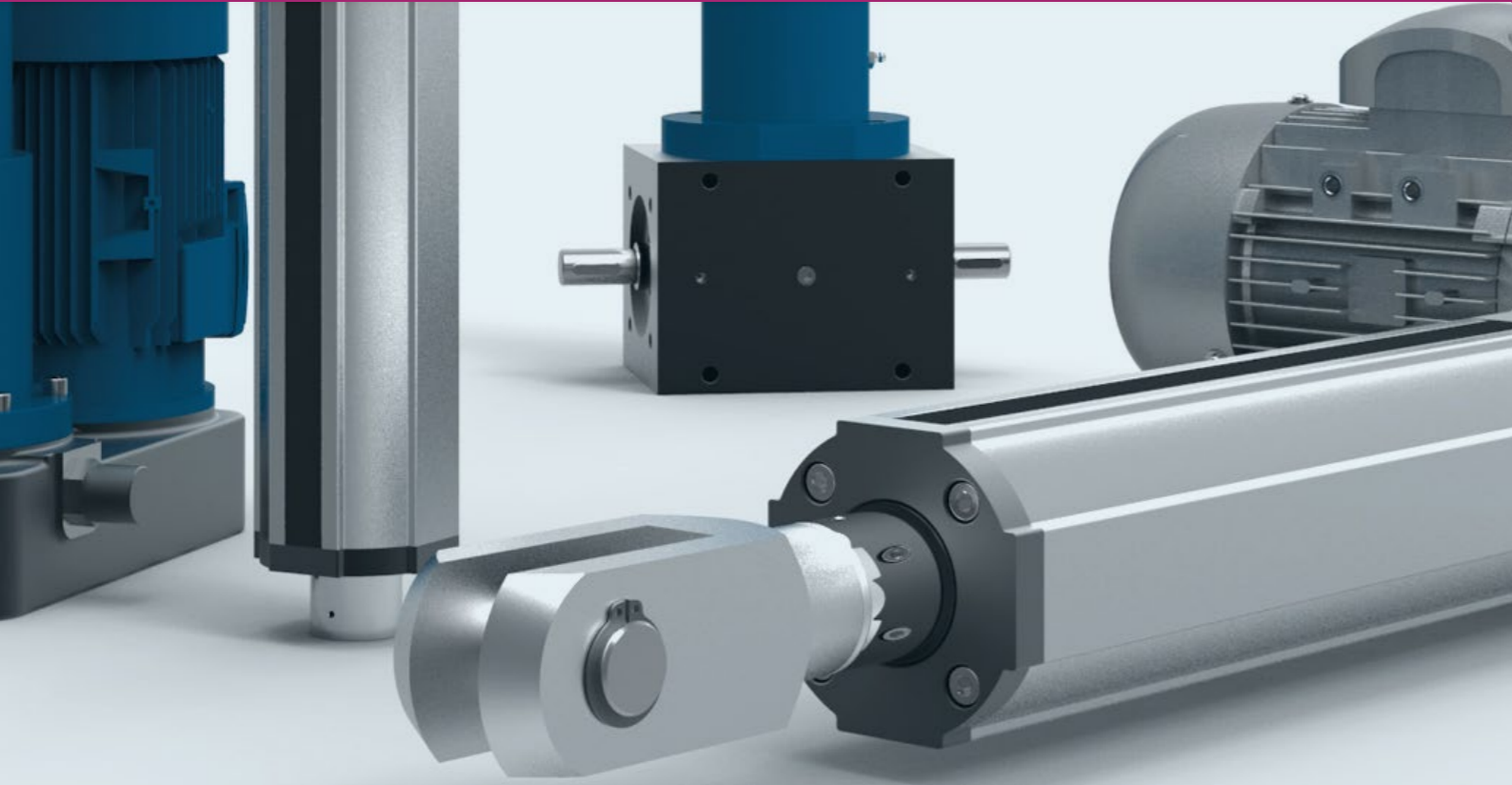

**Die Linearantriebe der Serien F/A von NIASA sind elektromechanische Zylinder, in denen sich eine Gewindespindel (Trapez oder Kugelgewinde) innerhalb eines Schutzrohres aus Stahl oder Aluminium bewegt.**

Die Bewegung in der Länge des Schutzrohres entsteht, indem die Kombination aus Spindel und Mutter diese mitziehen, während sie von einem Elektromotor angetrieben werden. Die Leistungsübertragung vom Motor ist entweder direkt oder über verschiedene Zahnrad- oder Kettenlösungen möglich.

Im Vergleich zu Spindelhubgetrieben, bietet deren Schutz mittels eines Außenrohres eine sehr gute Abdichtung, was den Betrieb in aggressiveren Umgebungen mit Staub oder Flüssigkeiten jeglicher Art ermöglicht. Zudem bietet das Rohr eine außergewöhnliche Knicklastkapazität im Vergleich zu Axialdrucklasten.

Diese Art Antrieb ist die beste Lösung für jede Anwendung, bei der eine präzise und sichere Bewegung nötig ist, entweder horizontal oder vertikal, und unabhängig von der Geschwindigkeit. Die Hauptvorteile gegenüber anderen Systemen wie pneumatische und hydraulische Zylinder sind wie folgt:

- Bessere Bewegungs- und Positionsgenauigkeit
- Erhöhte Energieeffizienz dank der hohen bis sehr hohen Leistung aller Einzelteile, insbesondere der Spindeln mit Kugellager mit niedrigen Übersetzungsverhältnissen und hohen Geschwindigkeiten.
- Einfachere und schnellere Montage, da keine hydraulischen oder pneumatischen Gruppen benötigt werden, sondern nur der Elektromotor und das Getriebe.
- Bessere Zuverlässigkeit und Lebensdauer bei weniger Wartung dank mechanischer Robustheit und schlichter Konstruktionsweise.
- Kleiner Aufbau trotz gleicher Lastkapazität.

## UMFANGREICHES BAUKASTENSYSTEM



- Kontroll- und Sicherheitssysteme (induktive/magnetische Endschalter der Weglast, Absolut-/Inkrementalencoder usw.).
- Materialien und Oberflächenabdeckungen je nach Umgebungsbedingungen des Installationsortes.

- Belastungsbereich von 3,5 kN bis 86 kN.
- Bewegungsgeschwindigkeiten des Rohrs je nach eingesetzter Spindelsteigung und Getriebeübersetzung.
- Spindeln mit Trapezgewinde oder Kugelgewinde (je nach erforderlicher Leistung, Bewegungspräzision und gewünschter Positionierung usw.)
- Außenrohr: rund aus Stahl oder ein Aluprofilrohr. Das Aluprofilrohr ist leichter und ermöglicht die Drehfixierung (Verdrehsicherung) des Rohrs und die Integration eines magnetischen Sensors (Wegmessung).
- Zubehör und Fixierelemente für die optimale Anpassung an die gewünschten Systeme sind möglich.
- Antrieb mit verschiedenen Übersetzungsverhältnissen und Positionen des Zylinders, was die beste Lösung für alle Geschwindigkeits- und Konfigurationsprobleme bietet. Wichtig dabei zu nennen sind folgende Standards:
  - o Motoren / Linearantriebe.
  - o Motoren / Parallele Getriebe mit Zahnradern.
  - o Motoren / Getriebe zu 90 Grad.



# Linearantriebe mit integriertem Getriebe

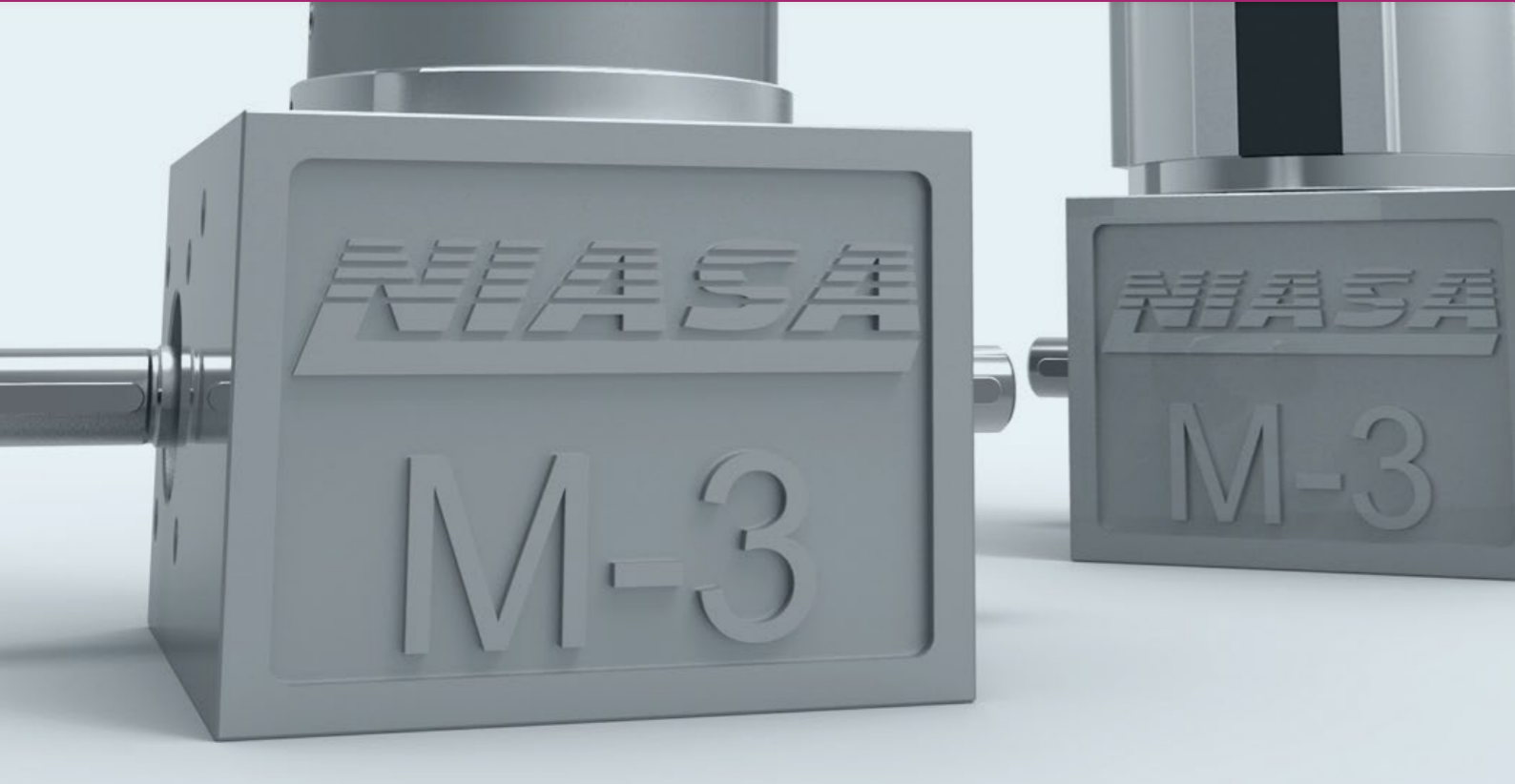

**Die elektromechanischen Getriebe der Serie FM von NIASA kombinieren das Mantel- und Rohrsystem der Serie Linearantriebe F/A mit dem Getriebe der Spindelhubgetriebe, was die besten Eigenschaften beider Produkte mit sich bringt.**

So können elektromechanische Getriebe der Serie FM/AM zur optimalen technischen Lösung für Anwendungen führen, die in einer sehr Anspruchsvollen Arbeitsumgebung die Vorteile der Bewegungseigenschaften eines Spindelhubgetriebes benötigen.

## HAUPTVORTEILE

Die Hauptvorteile gegenüber anderen Systemen wie pneumatische und hydraulische Zylinder sind wie folgt:

- Bessere Bewegungs- und Positionsgenauigkeit.
- Mehr Sicherheit dank der Irreversibilität vieler Konfigurationen (wir beraten Sie gerne) und der Integration verschiedener Bremssysteme.
- Erhöhte Energieeffizienz dank der hohen bis sehr hohen Leistung der Einzelteile, insbesondere der Spindeln mit Kugellager, jeweils mit niedrigen Übersetzungsverhältnissen und hohen Geschwindigkeiten.
- Einfachere und schnellere Montage, da keine hydraulischen oder pneumatischen Gruppen benötigt werden, sondern nur der Elektromotor und das Getriebe.
- Bessere Zuverlässigkeit und Lebensdauer bei weniger Wartung dank mechanischer Robustheit und schlichter Konstruktionsweise.
- Modulares Baukastensystem
- Verbesserung synchronisierter Antriebsbewegungen verschiedener Getriebe, auch bei unterschiedlicher Last.
- Kleiner Aufbau trotz gleicher Lastkapazität.

## UMFANGREICHES BAUKASTENSYSTEM

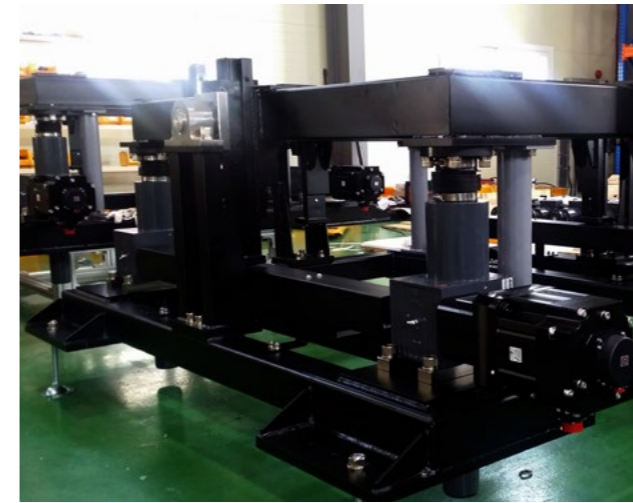

Wir übernehmen die Auslegung Ihrer Komponenten und Systeme, erstellen ein Angebot und liefern alles aus einer Hand. **Sonderlösungen sind bei Bedarf möglich**, zögern Sie nicht uns zu kontaktieren, unsere technische Abteilung wird diese Getriebe speziell für Sie entwickeln.

- Belastungsbereich von 5 kN bis 250 kN.
- Antriebsgeschwindigkeiten je nach Spindelsteigung und Getriebeübersetzung. Zwei mögliche Getriebeübersetzungen sind pro Antrieb möglich, jeweils zwischen 4:1 bis 40:1. Spindeln mit Trapezgewinde oder Kugelgewinde (je nach erforderlicher Leistung, Bewegungspräzision und Positionierung usw.)
- Zubehör und Fixierelemente für die optimale Anpassung an die verschiedenen Systeme sind möglich.
- Kontroll- und Sicherheitssysteme (induktive/magnetische Endschafter, Absolut- /Inkrementalencoder usw.).
- Materialien und Oberflächenabdeckungen je nach Umgebungsbedingungen des Installationsortes.

Zwei Außenmantelarten für das Rohr:

- Rundes Stahlrohr.
- Extrusionsprofilrohr aus Aluminium (magnetische Detektoren, Rotationsschutzsystem).



# Kupplungen/Verbindungswellen

in Klein-, Mittel- und Großserien

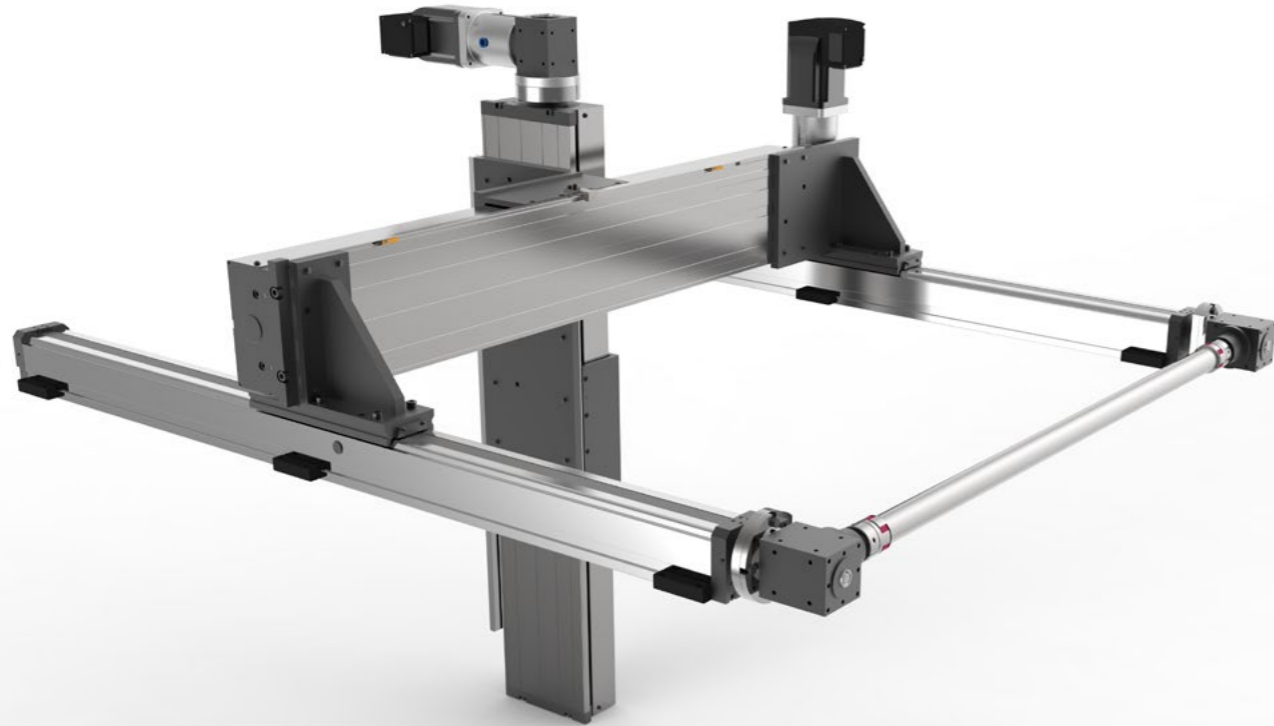

## NENNDREHMOMENT

0,5 - 25.000 Nm

## DREHZAHL

bis 28.000 U/min

## ELASTOMER KUPPLUNG

mit Passfederverbindung

## METALLBALGKUPPLUNG

mit Klemmnabe

## SICHERHEITSKUPPLUNG

mit Klemmnaben, steckbar für direkte Antriebe

## ELASTOMERKUPPLUNG

mit geteilter Klemmnabe, Halbschalenversion

## STAHLKUPPLUNG

mit Elastomer



# Über uns

## Konstruktion

*Langjährige Erfahrung garantiert Perfektion und fachgerechte Unterstützung*

Aufgrund unserer langjährigen Erfahrung im Maschinen- und Anlagenbau sind wir in der Lage, Sie im Bereich Konstruktion aktiv zu unterstützen:

- Erstellen von 3D-Modellen aufgrund Ihrer Anforderung
- Übernahme von fertigen Anlagen oder Prototypen ins CAD (2D und 3D)



## Verpackung, Lager und Transport

Wir übernehmen bei Bedarf die Konzeption und Ausführung der Transport- und Endverpackung, die Zwischenlagerung und Lagerhaltung sowie die Anlieferung zum vereinbarten Termin.





**NIKOM**

Maschinenbau - Komponenten + Systeme

# KONTAKT

---



NIKOM GmbH  
Schäfferhofstraße 15, 6971 Hard, Austria



+43-5574-47516-0



office@nikom.at

[www.nikom.at](http://www.nikom.at)

NIKOM GMBH

Offizieller Vertriebspartner von



[www.niasa.es](http://www.niasa.es)



[www.gsmotion.de](http://www.gsmotion.de)

# VERTRIEBS- PARTNER

---

Sylvia Apollonio

Tel.: +43 (650) 5103385

sap@nikom.at

8700 Leoben

PLZ-Gebiet 1, 2, 3, 7, 8, 9